



Ficha Técnica

BOMBA PERISTÁLTICA C55



ESPECIFICAÇÕES TÉCNICAS	MODELO C55
Caudal Máximo (contínuo)	13000 l/h
Capacidade	3,71 Lt/rotação
Pressão Max. Descarga	10 bar
Temperatura Máxima	80 °C
Diâmetro Interior	55 mm.
Material da Mangueira	NR, EPDM
Material das Conexões	AISI-316, PP, PVDF (PTFE)
Material do corpo da bomba	Fundição ferro (tinta em pó)

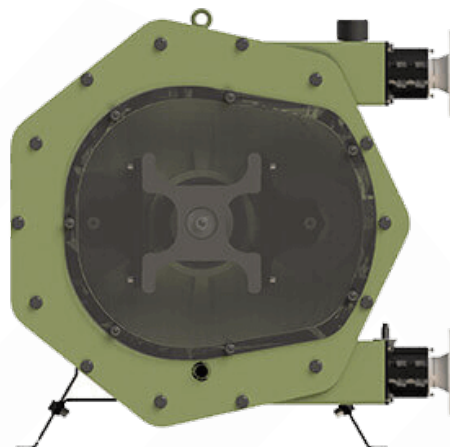

PRINCIPAIS CARATERÍSTICAS E BENEFÍCIOS



- 1** A MELHOR SOLUÇÃO PARA O DOSEAMENTO E BOMBAGEM DE PRODUTOS CORROSIVOS
REVESTIMENTO DO CORPO E DA TAMPA FRONTAL EM TEFZEL®
- 2** DETETOR DE RUTURA DA MANGUEIRA E SISTEMA DE DRENAGEM DO LÍQUIDO DERRAMADO
SENSOR DE NÍVEL E SISTEMA DE DRENAGEM PARA EVITAR A ACUMULAÇÃO DE LÍQUIDO DENTRO DO CORPO DA BOMBA
- 3** DESIGN EXTREMAMENTE ROBUSTO PARA AS APLICAÇÕES MAIS EXIGENTES ATÉ 10 BAR
VIDA ÚTIL DA BOMBA INIGUALÁVEL E SEU EXCELENTE COMPORTAMENTO PERANTE QUALQUER CONDIÇÃO DE OPERAÇÃO POR MAIS EXIGENTE QUE ELA SEJA
- 4** TECNOLOGIA DE ROLOS XXL
GRANDE POUPANÇA ENERGÉTICA, MAIOR NÚMERO DE HORAS DE TRABALHO DA MANGUEIRA E GRANDE FACILIDADE DE OPERAÇÃO

POTÊNCIA DO MOTOR
NECESSÁRIA (KW)

TEMPERATURA
DO LÍQUIDO (°C)

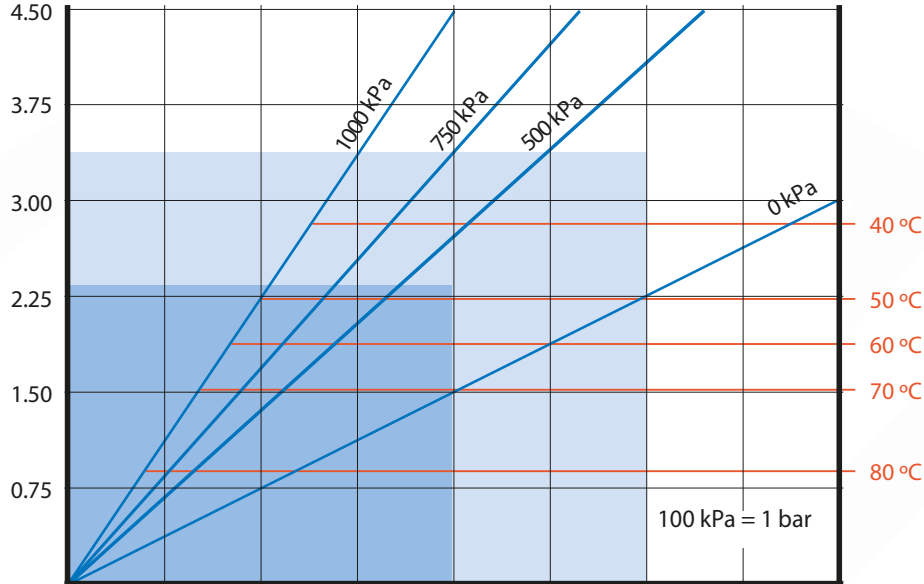

VELOCIDADE (RPM)	10	20	30	40	50	60	70	80
CAUDAL (L/H)	2,2	4,5	6,7	8,9	11,1	13,3	15,6	17,8

PRESSÃO (kPa)	0 kPa	500 kPa	750 kPa	1000 kPa
BINÁRIO (Nm)	360	650	810	1050

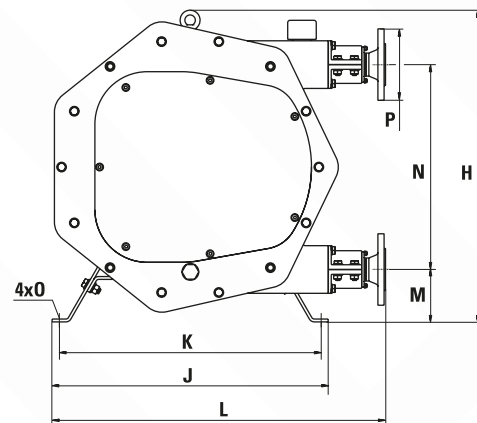
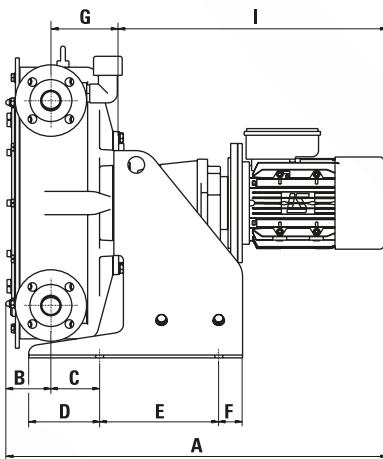

MODELO	A*	B	C	D	E	F	G	H	I*	J	K	L	M	N	O	P
C55	947,1	107	95	129	380	39,5	156,5	820	684	690	660	820	143	554	16	DN-50

* Podem mudar em função do motoreductor.

