

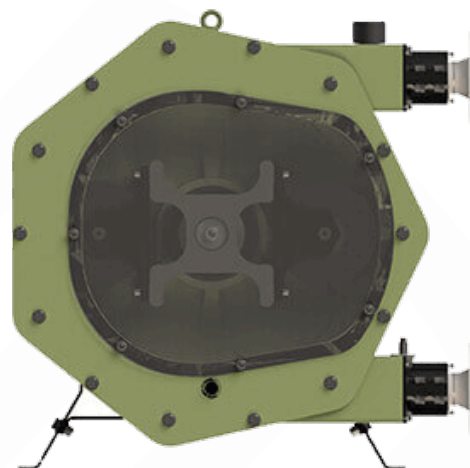

Ficha Técnica BOMBA PERISTÁLTICA C43



ESPECIFICAÇÕES TÉCNICAS	MODELO C43
Caudal Máximo (contínuo)	7000 l/h
Capacidade	1,69 Lt/rotação
Pressão Max. Descarga	10 bar
Temperatura Máxima	80 °C
Diâmetro Interior	43 mm.
Material da Mangueira	NR, EPDM
Material das Conexões	AISI-316, PP, PVDF (PTFE)
Material do corpo da bomba	Fundição ferro (tinta em pó)



PRINCIPAIS CARATERÍSTICAS E BENEFÍCIOS



- 1** A MELHOR SOLUÇÃO PARA O DOSEAMENTO E BOMBAGEM DE PRODUTOS CORROSIVOS
REVESTIMENTO DO CORPO E DA TAMPA FRONTAL EM TEFZEL®
- 2** DETETOR DE RUTURA DA MANGUEIRA E SISTEMA DE DRENAGEM DO LÍQUIDO DERRAMADO
SENSOR DE NÍVEL E SISTEMA DE DRENAGEM PARA EVITAR A ACUMULAÇÃO DE LÍQUIDO DENTRO DO CORPO DA BOMBA
- 3** DESIGN EXTREMAMENTE ROBUSTO PARA AS APLICAÇÕES MAIS EXIGENTES ATÉ 10 BAR
VIDA ÚTIL DA BOMBA INIGUALÁVEL E SEU EXCELENTE COMPORTAMENTO PERANTE QUALQUER CONDIÇÃO DE OPERAÇÃO POR MAIS EXIGENTE QUE ELA SEJA
- 4** TECNOLOGIA DE ROLOS XXL
GRANDE POUPANÇA ENERGÉTICA, MAIOR NÚMERO DE HORAS DE TRABALHO DA MANGUEIRA E GRANDE FACILIDADE DE OPERAÇÃO

POTÊNCIA DO MOTOR
NECESSÁRIA (KW)

TEMPERATURA
DO LÍQUIDO (°C)

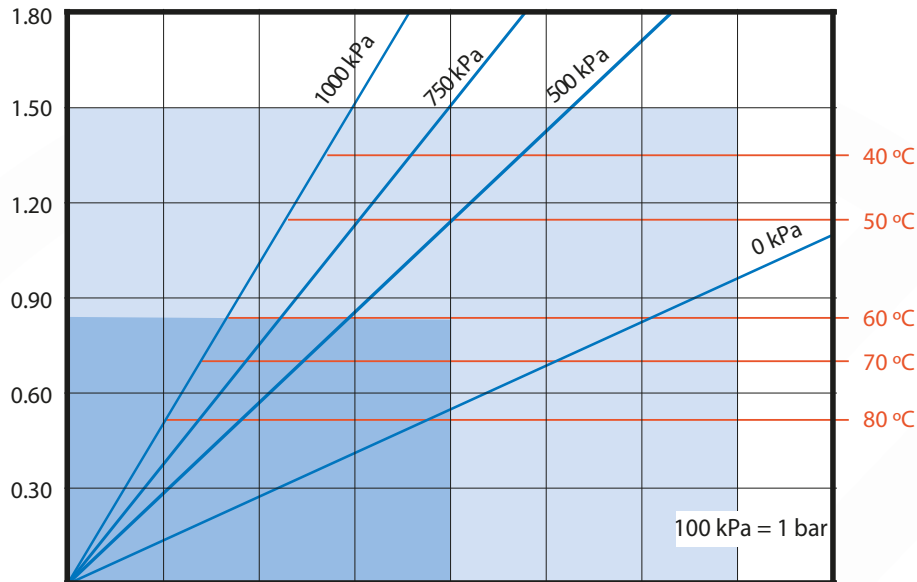

VELOCIDADE (RPM)	10	20	30	40	50	60	70	80
CAUDAL (L/H)	1015	2030	3045	4060	5075	6090	7105	8120

PRESSÃO (kPa)	0 kPa	500 kPa	750 kPa	1000 kPa
BINÁRIO (Nm)	125	275	355	475

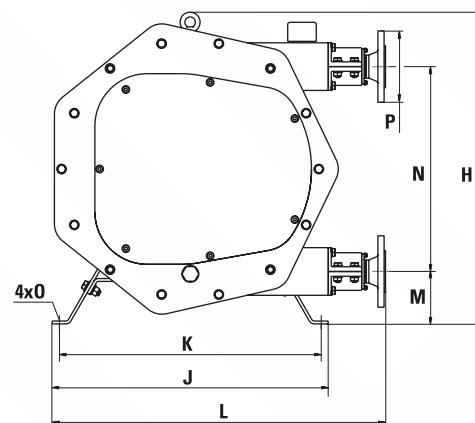
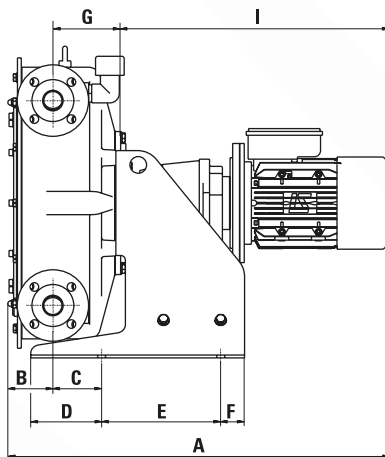

MODELO	A*	B	C	D	E	F	G	H	I*	J	K	L	M	N	O	P
C43	800,6	96,6	102	148,5	250	50	142	655	564	580	550	700	110	430	16	DN-40

* Podem mudar em função do motoreductor.

