



Ficha Técnica

BOMBA PERISTÁLTICA C35



ESPECIFICAÇÕES TÉCNICAS	MODELO C35
Caudal Máximo (contínuo)	3600 l/h
Capacidade	0,89 Lt/rotação
Pressão Max. Descarga	10 bar
Temperatura Máxima	80 °C
Diâmetro Interior	35 mm.
Material da Mangueira	NR, EPDM
Material das Conexões	AISI-316, PP, PVDF (PTFE)
Material do corpo da bomba	Fundição Alumínio (Revestimento TEFZEL®)

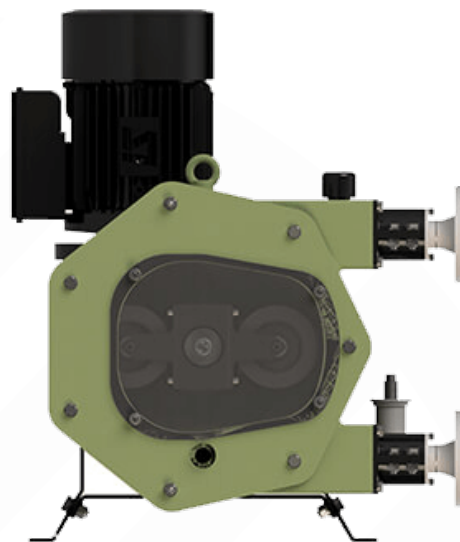

PRINCIPAIS CARATERÍSTICAS E BENEFÍCIOS



- 1** A MELHOR SOLUÇÃO PARA O DOSEAMENTO E BOMBAGEM DE PRODUTOS CORROSIVOS
REVESTIMENTO DO CORPO E DA TAMPA FRONTAL EM TEFZEL®
- 2** DETETOR DE RUTURA DA MANGUEIRA E SISTEMA DE DRENAGEM DO LÍQUIDO DERRAMADO
SENSOR DE NÍVEL E SISTEMA DE DRENAGEM PARA EVITAR A ACUMULAÇÃO DE LÍQUIDO DENTRO DO CORPO DA BOMBA
- 3** DESIGN EXTREMAMENTE ROBUSTO PARA AS APLICAÇÕES MAIS EXIGENTES ATÉ 10 BAR
VIDA ÚTIL DA BOMBA INIGUALÁVEL E SEU EXCELENTE COMPORTAMENTO PERANTE QUALQUER CONDIÇÃO DE OPERAÇÃO POR MAIS EXIGENTE QUE ELA SEJA
- 4** TECNOLOGIA DE ROLOS XXL
GRANDE POUPANÇA ENERGÉTICA, MAIOR NÚMERO DE HORAS DE TRABALHO DA MANGUEIRA E GRANDE FACILIDADE DE OPERAÇÃO

POTÊNCIA DO MOTOR
NECESSÁRIA (KW)

TEMPERATURA
DO LÍQUIDO (°C)

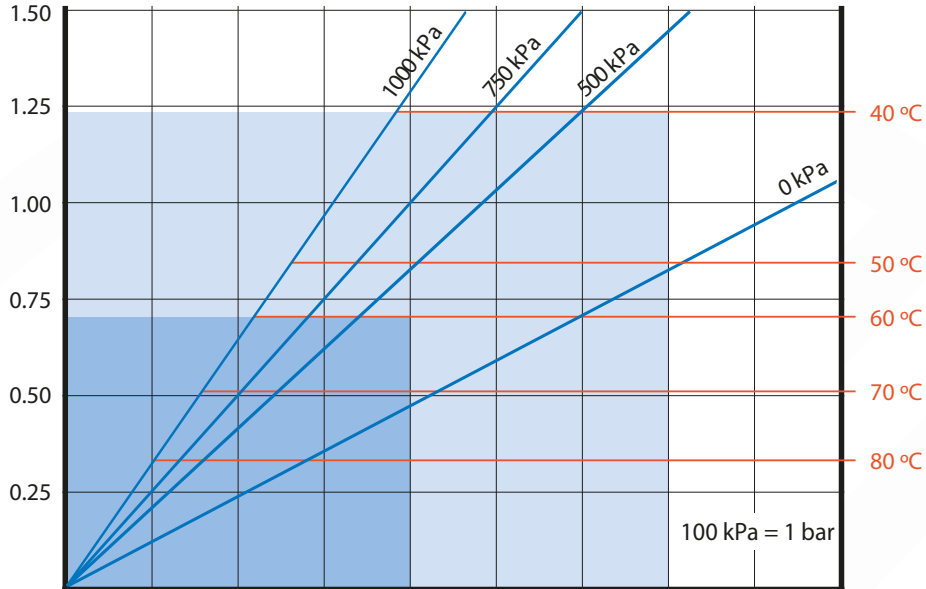

VELOCIDADE (RPM)	10	20	30	40	50	60	70	80	90
CAUDAL (L/H)	534	1068	1602	2136	2670	3204	3738	4272	4806

PRESSÃO (kPa)	0 kPa	500 kPa	750 kPa	1000 kPa
BINÁRIO (Nm)	110	195	235	300

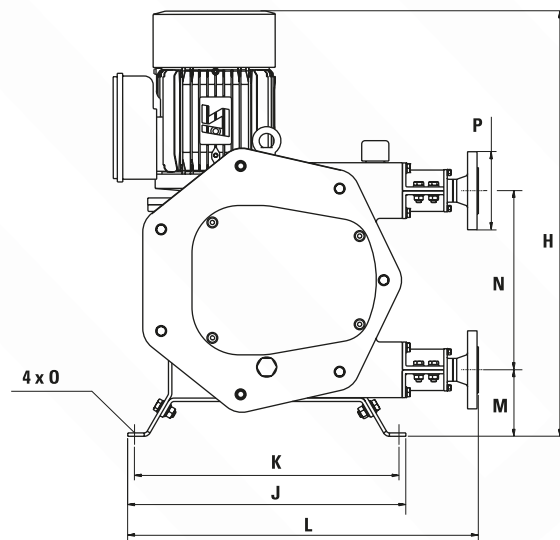
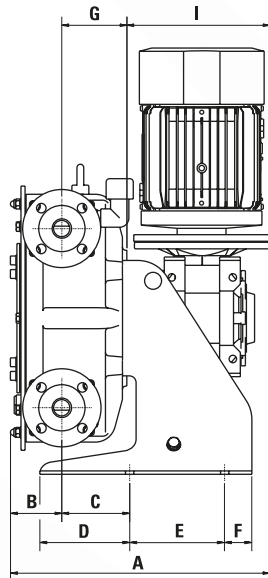

MODELO	A*	B	C	D	E	F	G	H	I*	J	K	L	M	N	O	P
C35	408,6	85,1	134,5	161,8	140	40	112,5	677	211	460	440	583	105	330	12	DN-32

* Podem mudar em função do motoreductor.

