



Ficha Técnica

BOMBA PERISTÁLTICA C28



ESPECIFICAÇÕES TÉCNICAS	MODELO C28
Caudal Máximo (contínuo)	1900 l/h
Capacidade	0,47 Lt/rotação
Pressão Max. Descarga	10 bar
Temperatura Máxima	80 °C
Diâmetro Interior	28 mm.
Material da Mangueira	NR, EPDM
Material das Conexões	AISI-316, PP, PVDF (PTFE)
Material do corpo da bomba	Fundição Alumínio (Revestimento TEFZEL®)

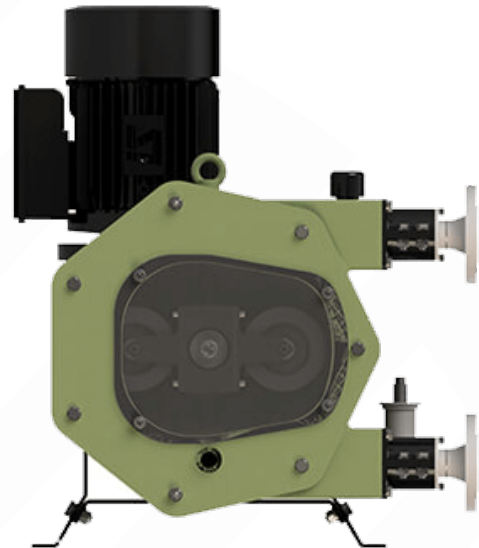

PRINCIPAIS CARATERÍSTICAS E BENEFÍCIOS



- 1** A MELHOR SOLUÇÃO PARA O DOSEAMENTO E BOMBAGEM DE PRODUTOS CORROSIVOS
REVESTIMENTO DO CORPO E DA TAMPA FRONTAL EM TEFZEL®
- 2** DETETOR DE RUTURA DA MANGUEIRA E SISTEMA DE DRENAGEM DO LÍQUIDO DERRAMADO
SENSOR DE NÍVEL E SISTEMA DE DRENAGEM PARA EVITAR A ACUMULAÇÃO DE LÍQUIDO DENTRO DO CORPO DA BOMBA
- 3** DESIGN EXTREMAMENTE ROBUSTO PARA AS APLICAÇÕES MAIS EXIGENTES ATÉ 10 BAR
VIDA ÚTIL DA BOMBA INIGUALÁVEL E SEU EXCELENTE COMPORTAMENTO PERANTE QUALQUER CONDIÇÃO DE OPERAÇÃO POR MAIS EXIGENTE QUE ELA SEJA
- 4** TECNOLOGIA DE ROLOS XXL
GRANDE POUPANÇA ENERGÉTICA, MAIOR NÚMERO DE HORAS DE TRABALHO DA MANGUEIRA E GRANDE FACILIDADE DE OPERAÇÃO

POTÊNCIA DO MOTOR
NECESSÁRIA (KW)

TEMPERATURA
DO LÍQUIDO (°C)

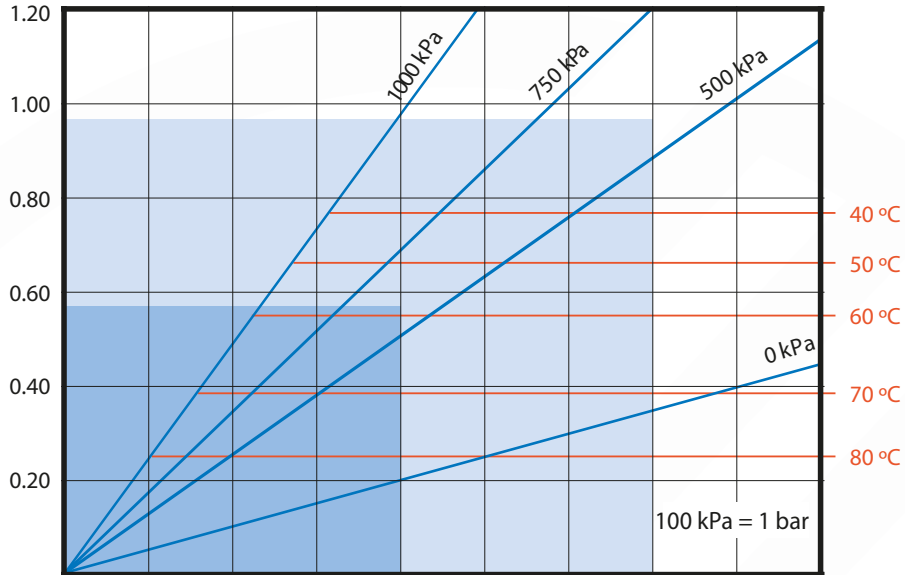

VELOCIDADE (RPM)	10	20	30	40	50	60	70	80	90
CAUDAL (L/H)	282	564	846	1128	1410	1692	1974	2256	2538

PRESSÃO (kPa)	0 kPa	500 kPa	750 kPa	1000 kPa
BINÁRIO (Nm)	50	125	165	225

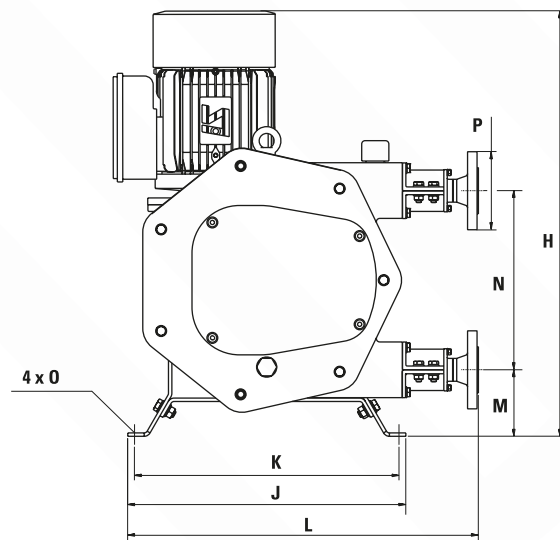
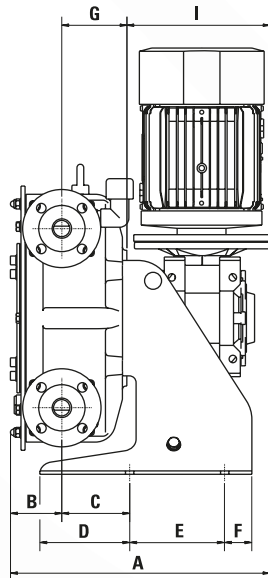

MODELO	A*	B	C	D	E	F	G	H	I*	J	K	L	M	N	O	P
C28	382,3	75,6	100	132,3	140	40	96	627	211	410	390	517	98	264	12	DN-25

* Podem mudar em função do motoreductor.

