

Tamizador de Banda Filtrante Belt Screen

Marca / Brand : EQUIFLUXO

Modelo / Model : TBF

Descripción

El equipo consta de una banda continua formada por elementos filtrantes en Tecno polímero reforzado de alto rendimiento.

Durante la fase de ejecución, lo que no atraviesa el espaciado de la rejilla es recogido y descargado por la boca de descarga ubicada en la parte superior de la máquina.

El uso de este tipo de tamiz es ideal para obtener un cribado medio fino, dependiendo del espaciado utilizado.

La limpieza del filtro está garantizada por boquillas colocadas en la parte superior de la máquina y por 2 sistemas de cepillos que permiten mantener la rejilla limpia en cada paso.

El material de construcción de la estructura externa puede ser acero inoxidable AISI304 L o AISI316L.

Discription

The equipment consists of a carpet formed by teeth and spacing of high performance reinforced techno polymer.

During the execution phase, what does not pass through the grid spacing is collected and discharged by the discharge mouth located at the top of the machine.

The use of this type of screener is ideal to obtain a fine medium screening, depending on the filter spacing used.

The cleaning of the filter is guaranteed by nozzles placed on the top of the machine and by 2 brush systems that allow to obtain the clean grid in each step.

The construction material of the external structure can be stainless steel AISI304 L or AISI316L.

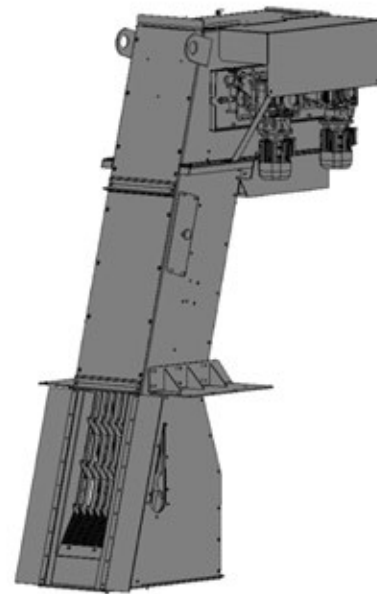

Características

- »Ancho de canal de 400 mm a 2100 mm
- »Espacio de filtración de 3 mm a 60 mm

Features

- » Channel width from 400 mm to 2100 mm
- » Filtration spacing from 3 mm to 60 mm

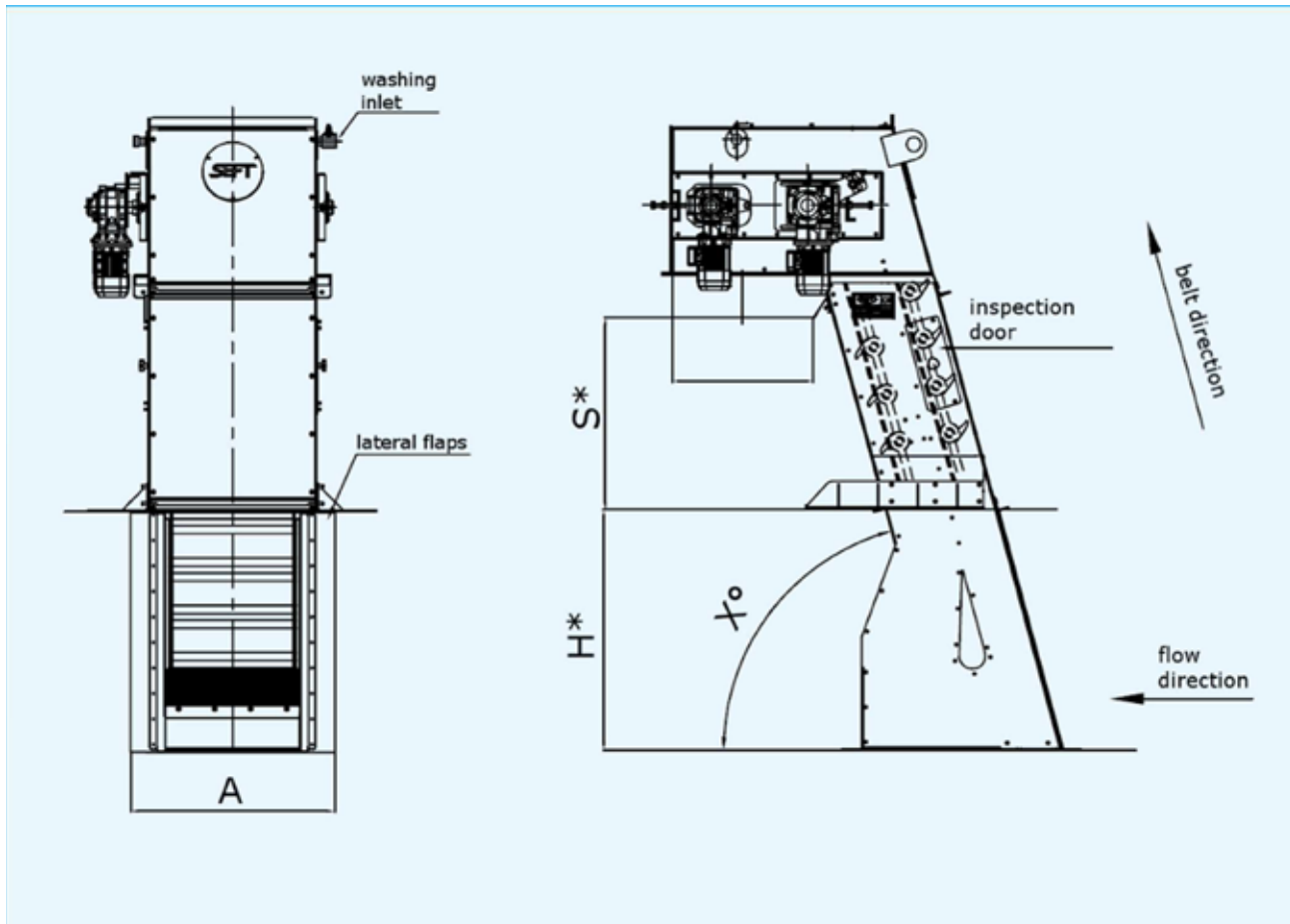

Detalles Técnicos / Technical Details

Type	TBF 380 - 1500					TBF 1600 - 2000				
A mm	400 - 2100									
H mm	600 - 6000									
S mm	1500									
Combs speed	6									
Motor power	0.55	0.55	0.55	0.55	0.55	0.55	0.75	0.75	0.75	
Brush motor power	0.55	0.55	0.55	0.55	0.55	0.55	0.75	0.75	0.75	
Spacing	3 - 60									
Inclination	60° - 75°									

La información contenida en el documento está sujeta a cambios sin previo aviso.

KLINGER Portugal, Lda. » Via José Régio 36 » 4485-860 Vilar de Pinheiro

T +351 229 470 910 » admin@klinger.pt

Matriculada na CRC de Loures sob número único de matrícula e identificação

fiscal 502938129 » Capital Social 74.819,68 Euros